

# TANDEM – Führungssystem

- ▶ TANDEM – Grundelement
- ▶▶ Vollauszug

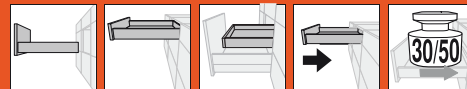

## Schubkasten/Innenschubkasten – 560H/566H

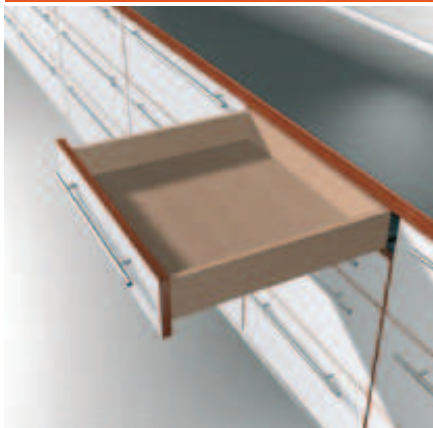

- Verdeckter TANDEM-Vollauszug mit integrierter **BLUMOTION** für sanftes und leises Schließen
- TANDEM inside – für schwebelichten Lauf, ein Möbelleben lang
- Werkzeuglose Höhenverstellung über Kuppelung
- Werkzeuglose integrierte Front-Neigungsverstellung
- Toleranzausgleich seitlich und in der Tiefe
- BLUMATIC-Selbstschließtechnik

### Platzbedarf

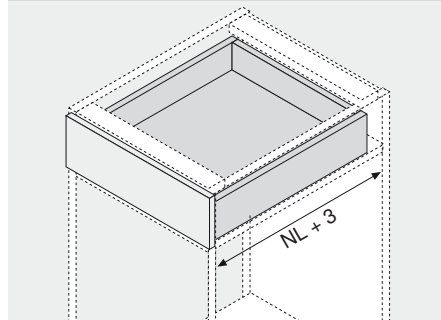

NL Nennlänge

### Bestellinformation

1 Führungen links/rechts				
TANDEM plus BLUMOTION TANDEM plus *				
Nennlänge NL	30 kg	50 kg	30 kg	50 kg
250 mm	560H2500B		560H2500C	
270 mm	560H2700B		560H2700C	
300 mm	560H3000B		560H3000C	
320 mm	560H3200B		560H3200C	
350 mm	560H3500B		560H3500C	
380 mm	560H3800B		560H3800C	
400 mm	560H4000B		560H4000C	
420 mm	560H4200B		560H4200C	
450 mm	560H4500B	566H4500B01	560H4500C	566H4500C01
480 mm	560H4800B		560H4800C	
500 mm	560H5000B	566H5000B01	560H5000C	566H5000C01
520 mm	560H5200B	566H5200B01	560H5200C	566H5200C01
550 mm	560H5500B	566H5500B01	560H5500C	566H5500C01
580 mm	560H5800B	566H5800B01	560H5800C	566H5800C01
600 mm	560H6000B	566H6000B01	560H6000C	566H6000C01
650 mm		566H6500B01	560H6500C	566H6500C01
700 mm		566H7000B01	560H7000C	566H7000C01
750 mm		566H7500B01	560H7500C	566H7500C01

\* Für TIP-ON geeignet

6b	TIP-ON-Synchronisierung Ritzel-Set (optional)		
	Kunststoff	RAL 7037 staubgrau	T55.000R

6c	TIP-ON-Synchronisierung Welle (optional)		
	Aluminium		T55.889W
	Zum Ablängen, 889 mm, passend für Korpusbreite KB 1200 mm		
	Zuschnitt	Lichte Korpusweite LW - 277 mm	

### Schubkasten

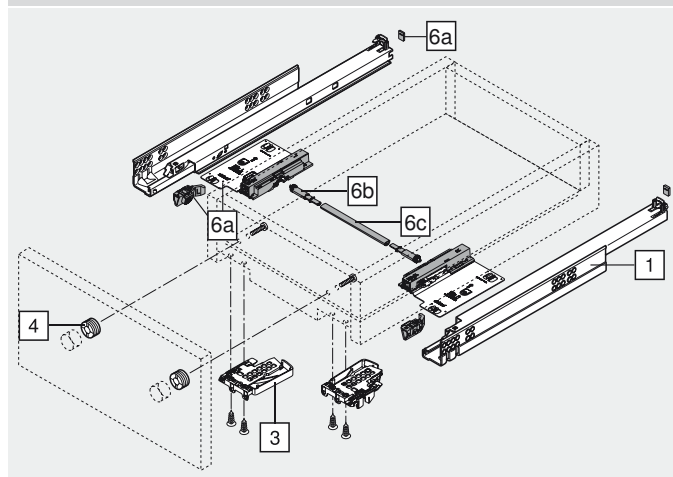

### Innenschubkasten

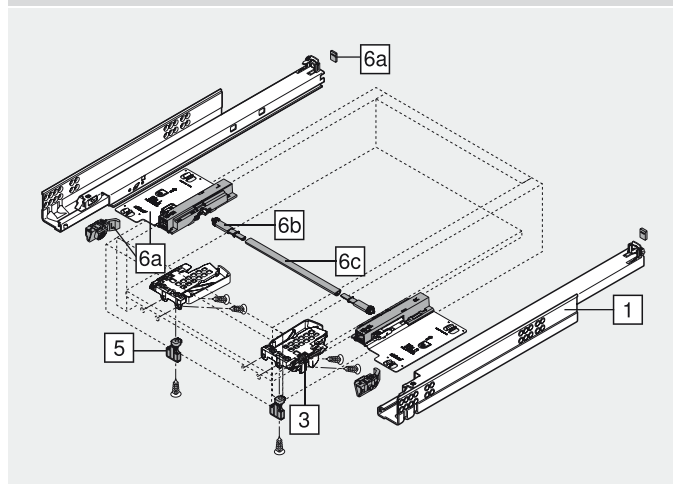

3	Kuppelung links/rechts		
	Kunststoff/Zink	orange	T51.1700.04
Links/rechts bestellen			

4	Frontverstellbeschlag (optional)		
	Kunststoff	natur	295.1000

5	POSISTOP (optional)		
	Kunststoff	RAL 7037 staubgrau	298.5500
Tiefenanschlag ohne TIP-ON			

6a	TIP-ON links/rechts (optional)		
	30 kg		T55.7150S
	50 kg		T55.9150S
Nur für TANDEM plus geeignet			

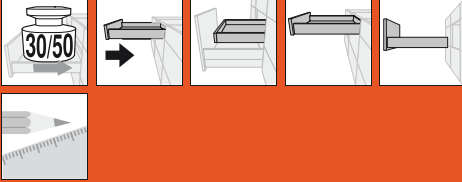

# TANDEM – Führungssystem

TANDEM – Grundelement ◀  
Vollauszug ◀◀

## Schubkasten/Innenschubkasten – 560H/566H

### Planung

#### Platzbedarf im Korpus

\* + 1 mm mit TIP-ON

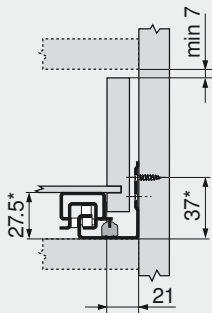

#### Schubkasten/Innenschubkasten

SKW Lichte Schubkastenweite  
LW Lichte Korpusweite

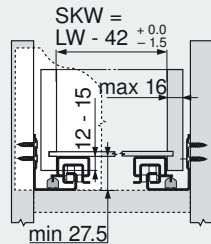

#### Schubkasten

SKL Schubkastenlänge  
NL Nennlänge

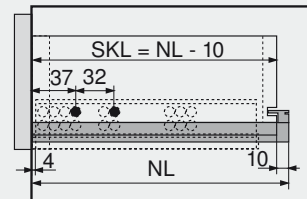

#### Innenschubkasten

ISKL Innenschubkastenlänge  
SKL Schubkastenlänge  
NL Nennlänge  
\* + 3 mm mit TIP-ON  
\* + 2 mm mit POSISTOP

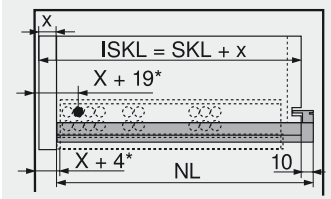

### Schraubposition der Korpuschienen

Nennlänge NL (mm)

250, 270	96
300, 320	
350, 380	
400, 420	
450, 480	64
500, 520, 550	128
580, 600	
650, 700, 750	
	14, 32, 9, 64, 64, 224, 37

Min. lichte Korpusstärke = Nennlänge NL + 3 mm

### Schubkastenbearbeitung

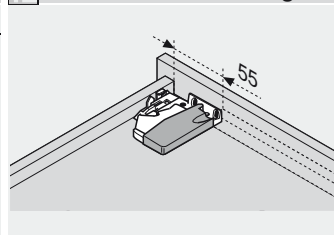

Bohrlehre T65.1000.02 verwenden

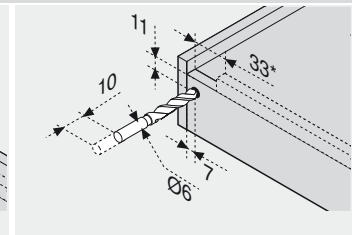

\* 85 mm mit TIP-ON  
Bohrlehre T65.1000.02 verwenden

### Seitenhinweise

Übersicht – TANDEM – Grundelemente	Montage, Demontage und Verstellung	600
	571	Übersicht – Verarbeitungshilfen
Übersicht – ORGA-LINE für TANDEM		705
	605	Weitere techn. Informationen
Übersicht – SERVO-DRIVE für TANDEM		804
	625	
Übersicht – TIP-ON für TANDEM		
	673	
Zubehör		
	596	
Befestigung der Korpuschienen		
	598	

### Infobox

Wir empfehlen die kollisionsgeprüfte Korpusplanung mit DYNAPLAN auf der beiliegenden DYNALOG limited DVD – kostenlos!