

Führungssystem MOVENTO

Schubkasten/Innenschubkasten – 760H/766H

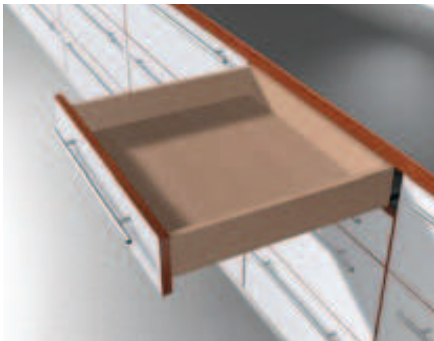

- Synchronisierter Schwebelauf
- Verdeckter Vollauszug, wahlweise mit integrierter **BLUMOTION** für sanftes und leises Schließen, oder mit integrierter **TIP-ON**, der mechanischen Öffnungsunterstützung
- Werkzeuglose Seiten-, Höhen-, und Neigungsverstellung
- Toleranzausgleich seitlich und in der Tiefe
- BLUMATIC-Selbstschließtechnik
- Sehr gute Absenkwerte und hohe Stabilität
- Qualität ein Möbelleben lang

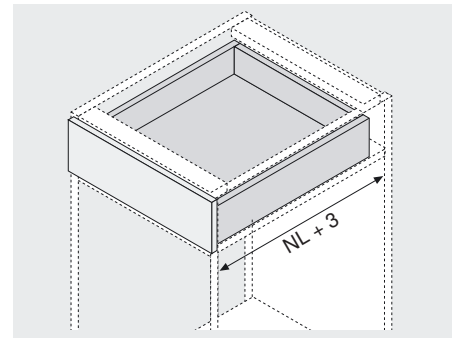

NL Nennlänge

Bestellinformation

1	Führungen links/rechts			
Nennlänge	BLUMOTION		TIP-ON	
	40 kg	60 kg	40 kg	60 kg
250 mm	760H2500B		760H2500T	
270 mm	760H2700B		760H2700T	
300 mm	760H3000B		760H3000T	
320 mm	760H3200B		760H3200T	
350 mm	760H3500B		760H3500T	
380 mm	760H3800B		760H3800T	
400 mm	760H4000B		760H4000T	
420 mm	760H4200B		760H4200T	
450 mm	760H4500B	766H4500B	760H4500T	766H4500T
480 mm	760H4800B		760H4800T	
500 mm	760H5000B	766H5000B	760H5000T	766H5000T
520 mm	760H5200B	766H5200B	760H5200T	766H5200T
550 mm	760H5500B	766H5500B	760H5500T	766H5500T
580 mm		766H5800B		766H5800T
600 mm	760H6000B	766H6000B	760H6000T	766H6000T
650 mm		766H6500B		766H6500T
700 mm		766H7000B		766H7000T
750 mm		766H7500B		766H7500T

2	Kupplung links/rechts		
	Kunststoff/Stahl	orange	T51.7601
	Links/rechts bestellen		

3a	TIP-ON-Synchronisierung Ritzel-Set (optional)		
	Kunststoff	RAL 7037 staubgrau	T57.7400

3b	TIP-ON-Synchronisierung Welle (optional)		
	Aluminium		ZST.1137W
	Zum Abl., 1.137 mm, passend f. Korpusbreite KB 1.400 mm		
Zuschnitt		Lichte Korpusweite LW - 229 mm	

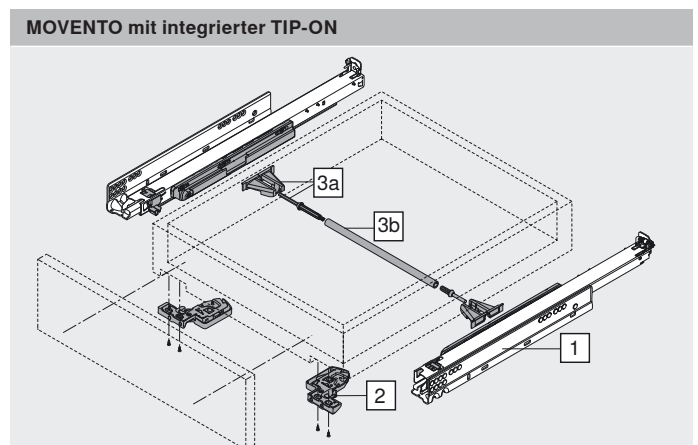
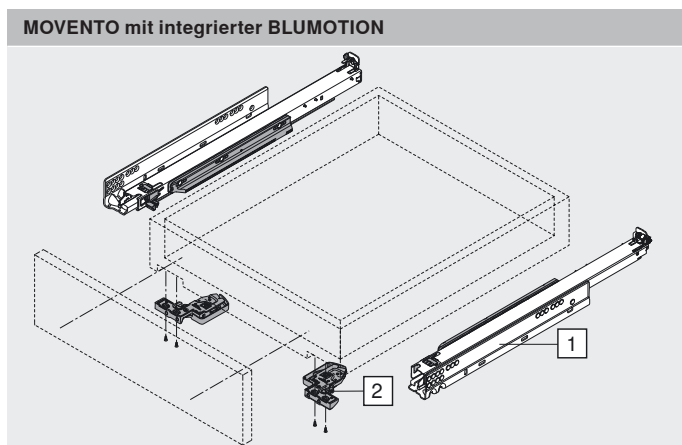

Führungssystem MOVENTO

Schubkasten/Innenschubkasten – 760H/766H

Planung

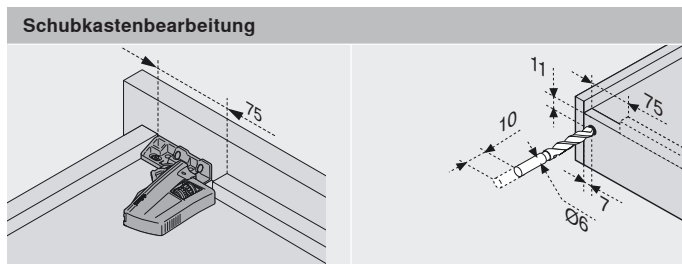
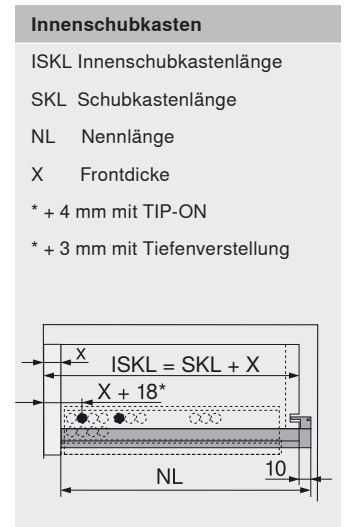
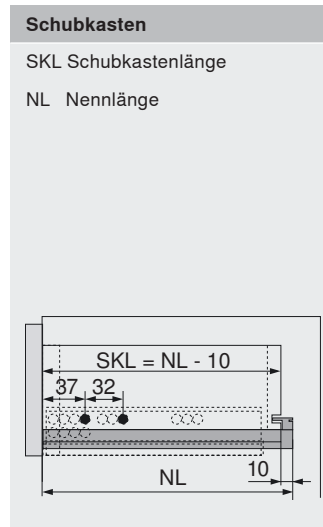
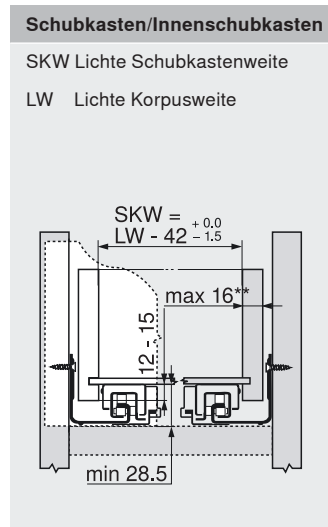
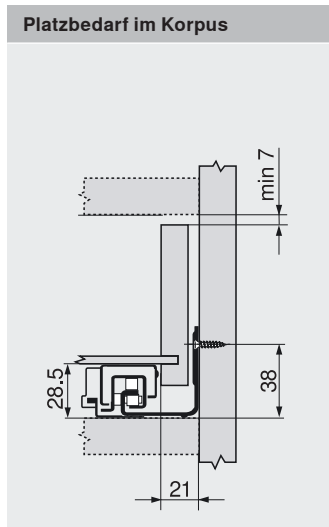

Bohrlehre T65.1000.02 verwenden

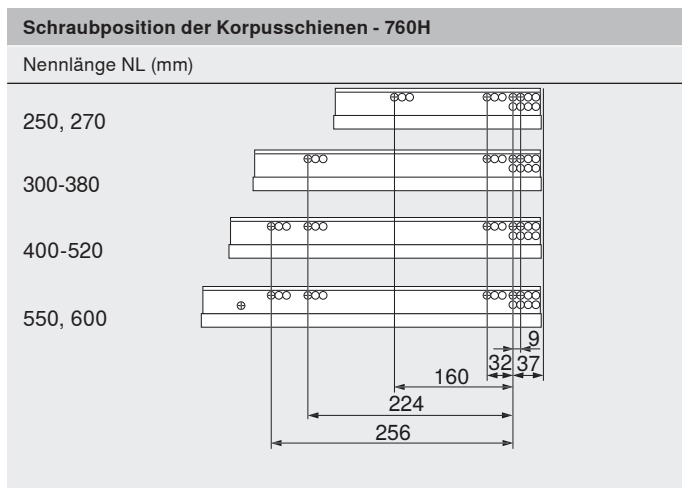
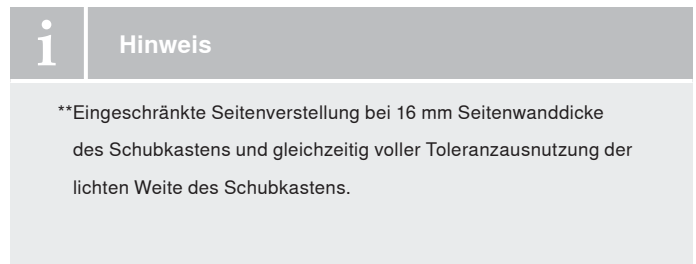

Min. lichte Korpusstärke = Nennlänge NL + 3 mm

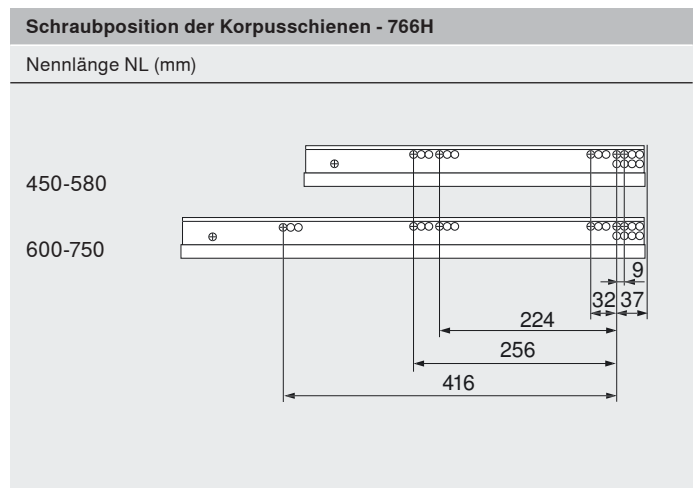

Min. lichte Korpusstärke = Nennlänge NL + 3 mm

Führungssystem MOVENTO

Montage, Demontage und Verstellung

Kupplung

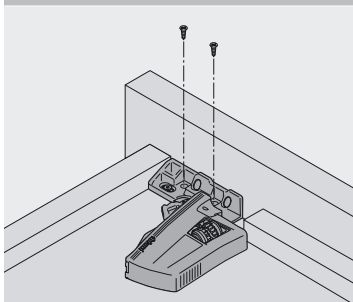

Vierseitiger Schubkasten

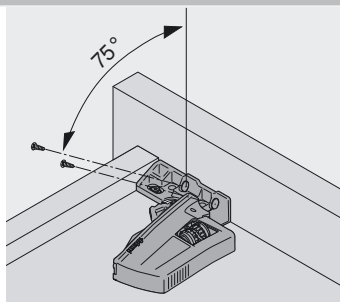

Dreiseitiger Schubkasten

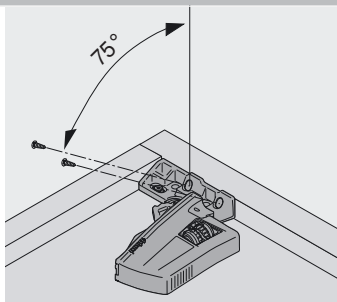

Innenschubkasten

Verstellung

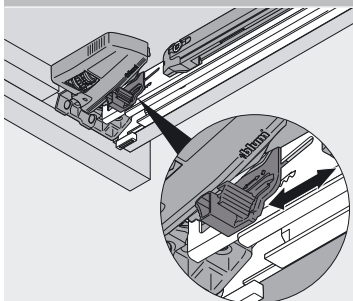

Höhenverstellung: + 3 mm

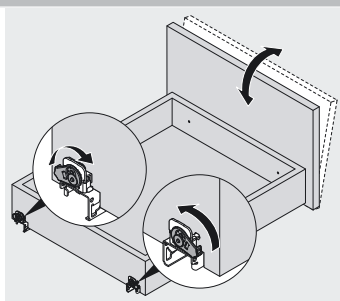

Neigungsverstellung

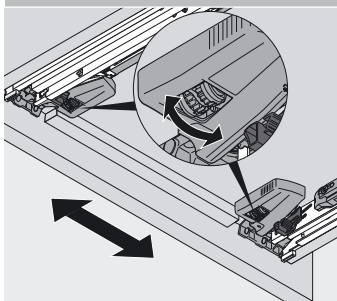

Seitenverstellung beidseitig über Kupplung +/- 1.5 mm*

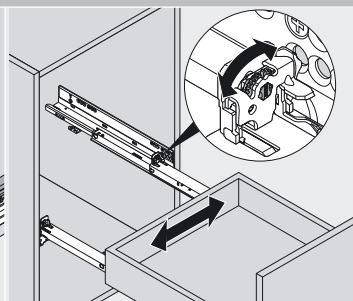

Ausgleich Seitenverstellung über rechte Führung hinten

Frontauszug

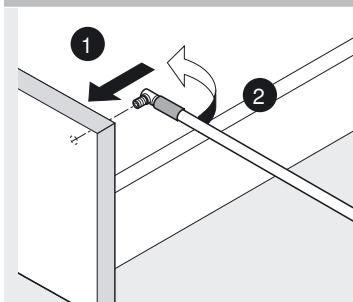

Montage vorne

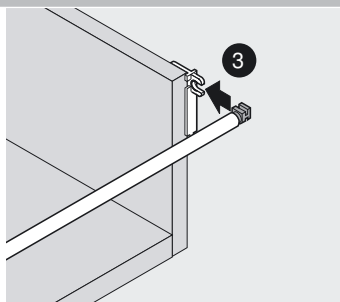

Montage hinten

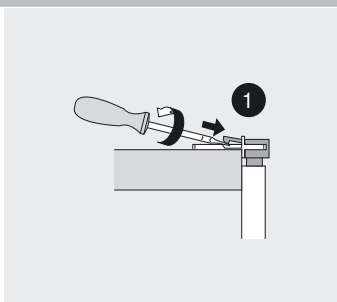

Demontage hinten

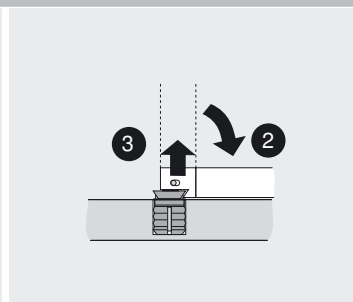

Demontage vorne

Schubkasten ein- und aushängen (760H/766H)

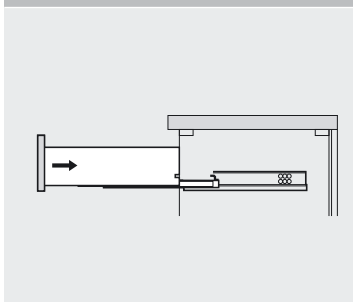

Einhängen

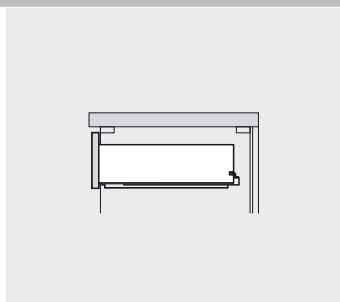

Aushängen

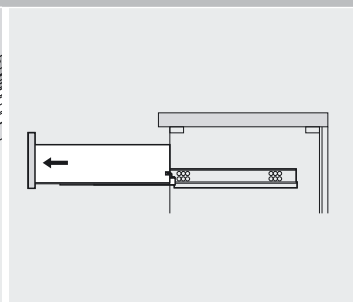
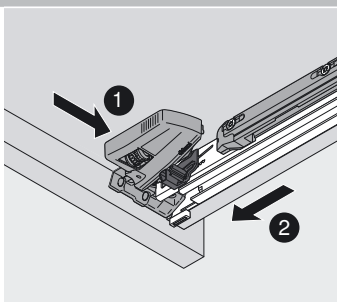

*Eingeschränkte Seitenverstellung bei 16 mm Seitenwanddicke des Schubkastens und gleichzeitig voller Toleranzausnutzung der lichten Weite des Schubkastens.

Führungssystem MOVENTO

Befestigung der Korpus­schi­en 760/766H

Korpus­schie­ne – 760H

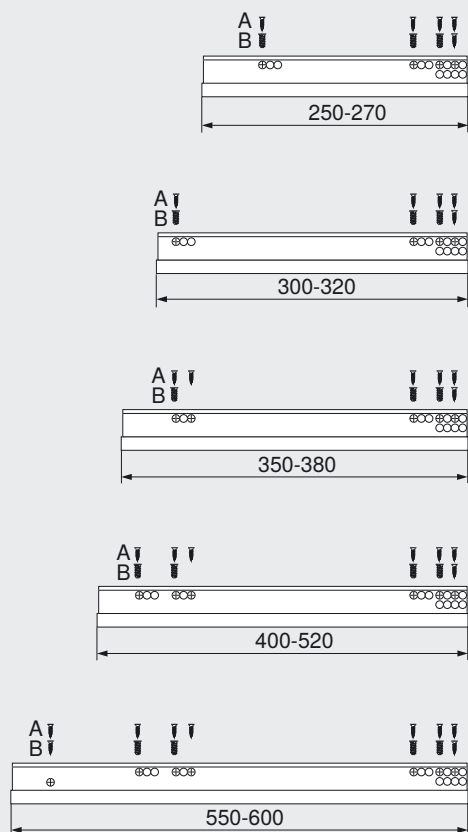

Korpus­schie­ne – 766H

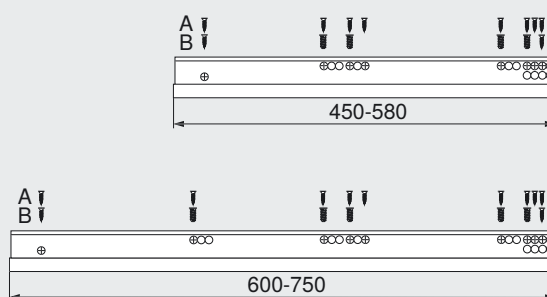

Befestigung am Korpus

A Span­plattenschraube \varnothing 3.5 x 15 mm	609.1500
B Systemschraube	661.1450.HG
Hintere Anschraubposition gewährleistet optimale Stabilität	

Befestigung am Korpus

A Span­plattenschraube \varnothing 3.5 x 15 mm	609.1500
B Systemschraube	661.1450.HG
Hintere Anschraubposition gewährleistet optimale Stabilität	