

# Sockelblendenhalter für Sockelverstellfuß Korrekt TurboClip Blendenhalter

## Clip Sockelblendenhalter für Sockelverstellfuß Korrekt

- Zum Einnuten oder zum Anschrauben
- Kunststoff schwarz/natur
- Für Sockelhöhen ab 70 mm

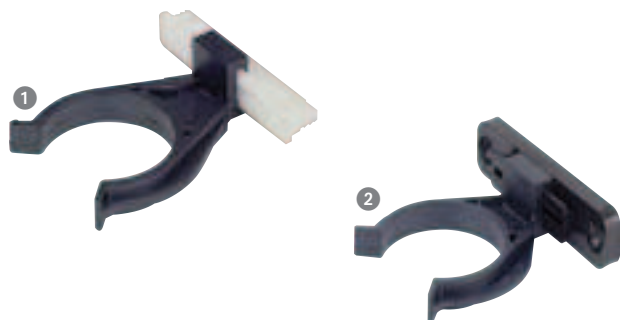

## Nutmaße für Stegplatte

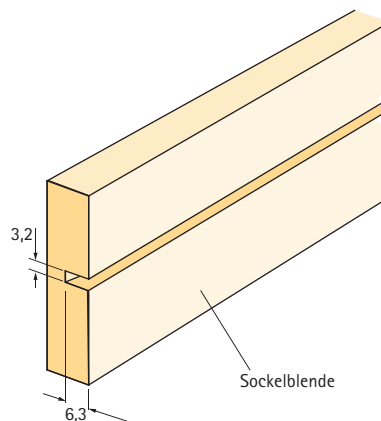

Artikel	Bestell-Nr.	VE
1 Clip zum Einnuten	0 073 481	1/200
2 Clip zum Anschrauben	0 061 855	1/200

## TurboClip Blendenhalter

- Werkzeuglose Montage
- Kein Schrauben oder Nuten
- Konstante Federspannung
- Universell einsetzbar
- Stahl verchromt

- 1 TurboClip F mit Griffelement – für Frontblenden
- 2 TurboClip S – für Seitenblenden

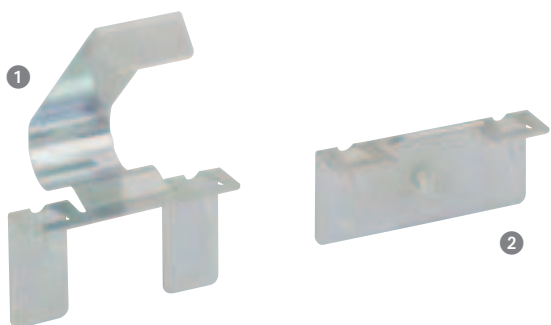

## Einbauvoraussetzung:

- Mindest-Blendendicke 12 mm
- Oben und unten eine Anlage für die Blende

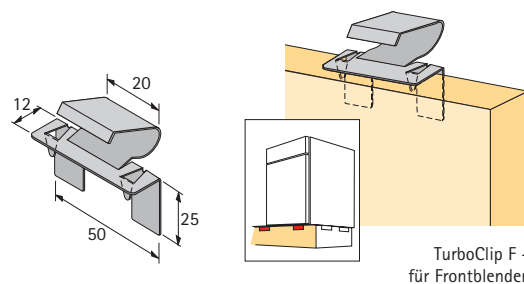
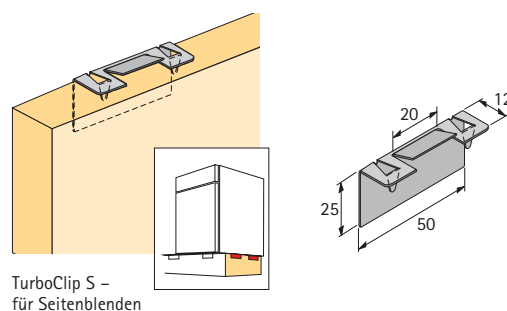

Artikel	Bestell-Nr.	VE
1 TurboClip F	0 079 690	1/20
2 TurboClip S	0 079 691	1/20